

GUARDIAN® WXOmega1

Chargenmischer für Pulver



Maßgeschneiderte Lösungen zum Dosieren und Mischen von Pulvern!



WXOmega1

Die Process Control GmbH produziert Dosier-Systeme für vielfältige Anwendungen in der Kunststoffindustrie. Hochpräzise, Energieeffizient und Ressourcen sparend.

Immer individuell abgestimmt auf die Wünsche der Kunden.

Mit dem neuen Chargenmischer können bis zu 6 verschiedene Pulver dosiert und gemischt werden und das mit der von Process Control gewohnten Präzision.

Der staubdichte WXOmega hat eine durchdachte, kompakte Bauform.

Alle Pulverdosierer des Chargenmischer sind mit integrierten, speziellen Dosierschnecken sowie Brückenbrechern ausgestattet.

Der neu entwickelte konische Wiegetrichter mit integrierter Entleerklappe und die spezielle Wägezellentechnologie sorgen für höchste Dosiergenauigkeit der einzelnen Pulvermengen, während der 3D-Rührflügel in der neu konstruierten staubdichten Mischkammer eine perfekt homogene Mischung erstellt.

Der neue WXOmega1 ist für viele Anwendungen, wie z.B. zum Mischen von Granulaten und Pulvern, oder zum „coating“ von Granulaten mit Pulver, verfügbar. Und das mit Durchsätzen bis zu 250 kg/h. Höhere Durchsätze realisiert Process Control mit weiteren Modellen. Der WXOmega1 wurde in Deutschland entwickelt und konstruiert. Alle mit dem Rohstoff in Kontakt kommenden Teile sind aus 1.4301 Edelstahl gefertigt und können für die verschiedensten industriellen Anforderungen eingesetzt werden.



Guardian® WXOmega1

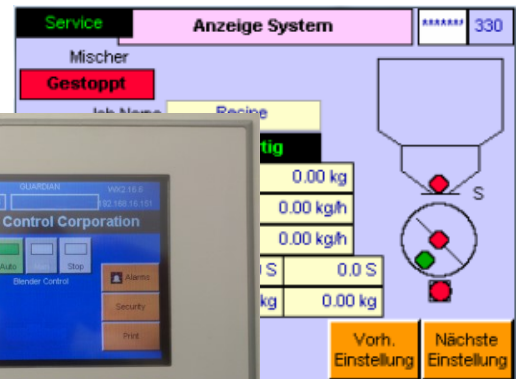
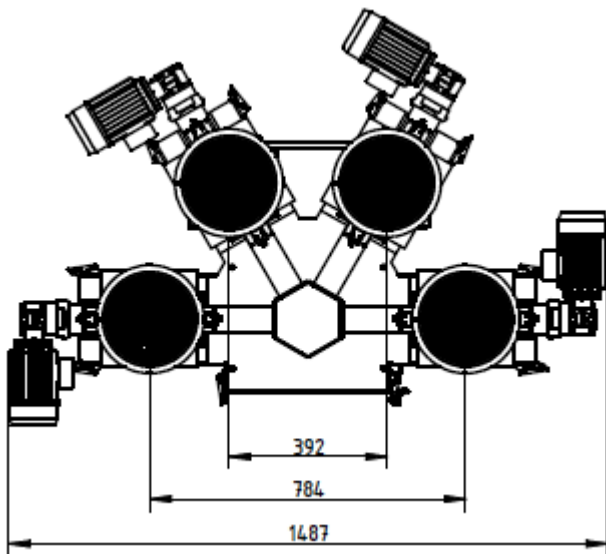
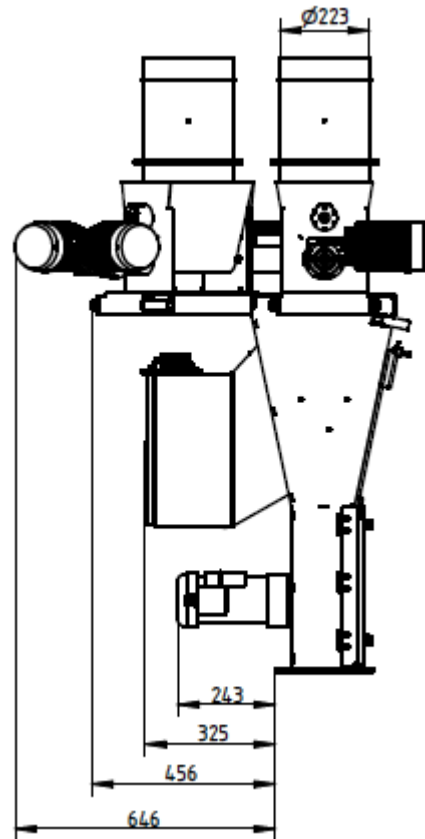
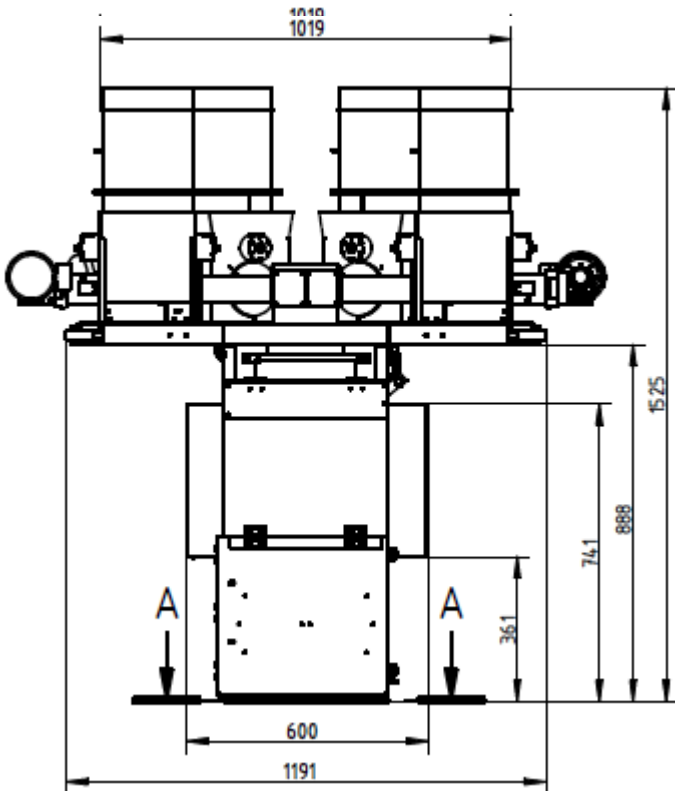

SPEZIFIKATIONEN

Durchsatz: Abhängig von Größe / Modell
 Luftdurchsatz: weniger als 20 dm³/h
 Stromversorgung: 230V/1Ph/50/60Hz
 400V/3Ph/50/60Hz

OPTIONEN

- Gravimetrische Extrusionssteuerung
- Gestell mit integrierter Absaugbox
- Adapterstück für direkte Montage auf Extrudereinlass
- 7" oder 10" Touchpanel
- Profibus, Profinet, Modbus OPC, OPC UA-Protocol



PROCESS CONTROL GmbH

Industriestr. 15, 63633 Birstein, Deutschland
 Tel: (+49) 0 60 54 – 91 29 0 Fax: (+49) 0 60 54 – 91 29 99
 E-Mail: info@ProcessControl-GmbH.de
 Internet: www.ProcessControl-GmbH.de

PROCESS CONTROL Corporation

6875 Mimms Drive, Atlanta, GA 30340 USA
 Tel: (+1) 770 449-8810 Fax: (+1) 770 449-5445
 Internet: www.Process-Control.com